

CTM



El sistema de calentamiento CTM HOTflow® de Hotstart es un precalentador de refrigerante desarrollado para mantener temperaturas óptimas en motores diésel y de gas, utilizados en equipos fijos para electricidad terrestre, marítimos y de construcción.



CAPACIDAD COMPACTA

A pesar de su pequeña huella, la eficiencia de su circulación forzada permite al CTM calentar motores de hasta 20 litros de cilindrada, lo cual hace posible su uso en una amplia variedad de aplicaciones de motores pequeños.



VERSÁTIL Y ADAPTABLE

El CTM puede configurarse para casi cualquier aplicación con protección contra los elementos. Se encuentran disponibles varias opciones que incluyen modelos listados UL/C-US y que cumplen con la normativa CE.



INSTALACIÓN SENCILLA

La entrada y la salida del CTM pueden ir reorientándose de a 90° para ajustarse a la cañería del calentador. El juego de instalación incluido es ideal para la mayoría de las instalaciones. También se encuentra disponible un juego opcional de aislamiento de vibraciones.



VANTAGENS COM GASTOS A LONGO PRAZO

La circulación forzada distribuye calor con uniformidad por todo el motor, lo cual reduce el costo de mantenimiento de los componentes y garantiza importantes ahorros de energía. El CTM puede reducir los costos de servicio del usuario final hasta en un 35 %¹.

¹ El ahorro depende de las tarifas de servicios locales y las variables de instalación.

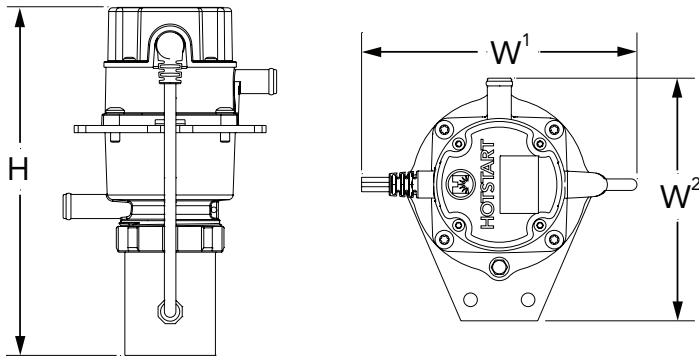

Altura (H)	Ancho 1 (W ¹)	Ancho 2 (W ²)	Peso
9,1"	5,7"	6,3"	3,5 lbs
230 mm	145 mm	161 mm	1,6 kg

Sistema	
Fase	monofásico (1 Ø)
Tensión (60 Hz)	120V 240V
Tensión (50 Hz)	240V
Grado de protección	IP44
Mín./Máx. Temp. ambiente	-40/ 104 °F (-40/40 °C)
Aplicación	para uso en aplicaciones protegidas contra los elementos
Certificación	Se encuentran disponibles modelos mencionados en la lista de UL/C-US (E250789) Se encuentran disponibles modelos que cumplen con la normativa CE

Refrigerante	
Tipo de líquido	Agua Mezcla de refrigerante (50 % agua/50 % glicol)
Poder calorífico	1 kW 1,5kW 2,5kW
Control Control	Fijo, 100–120°F (38–49°C)
Control máxima	300°F (149°C)
Caudal	3.5 gpm a 4 psi (13.3 L/min a 28 kPa)
Entrada/salida	Espiga para manguera de 0.625" (16 mm)

Juego de aislamiento de vibraciones

CTM IMK

El juego opcional protege el sistema de calentamiento contra vibraciones dañinas del motor. Para su uso en aplicaciones móviles o instalaciones no aisladas en una plataforma fija.

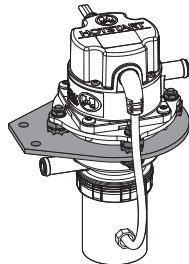

INFORMACIÓN DE PEDIDO

CTM con cable de 8' (2.4 m) y enchufe NEMA** (-N00)

Cilindrada	Alimentación		Sistema de calentamiento		
	V	Hz	kW	Amperios	Número de modelo
0–500 CID 0–8 L	120	60	1	8,8	CTM10110-N00
	240	50/60	1	4,4	CTM10210-N00
500–750 CID 8–12 L	120	60	1,5	13,0	CTM15110-N00
	240	50/60	1,5	6,5	CTM15210-N00
750–1200 CID 12–20 L	120	60	2,5	21,3	CTM25110-N00
	240	50/60	2,5	10,7	CTM25210-N00

CTM con cable de 9.8' (3 m) y enchufe Euro** (-E00)

Cilindrada	Alimentación		Sistema de calentamiento		
	V	Hz	kW	Amperios	Número de modelo
0–500 CID 0–8 L	120	60	1	8,8	CTM10110-E00
	240	50/60	1	4,4	CTM10210-E00
500–750 CID 8–12 L	120	60	1,5	13,0	CTM15110-E00
	240	50/60	1,5	6,5	CTM15210-E00
750–1200 CID 12–20 L	120	60	2,5	21,3	CTM25110-E00
	240	50/60	2,5	10,7	CTM25210-E00

CTM con cable de 9.8' (3 m) y sin enchufe (-A00)

Cilindrada	Alimentación		Sistema de calentamiento		
	V	Hz	kW	Amperios	Número de modelo
0–500 CID 0–8 L	120	60	1	8,8	CTM10110-A00
	240	50/60	1	4,4	CTM10210-A00
500–750 CID 8–12 L	120	60	1,5	13,0	CTM15110-A00
	240	50/60	1,5	6,5	CTM15210-A00
750–1200 CID 12–20 L	120	60	2,5	21,3	CTM25110-A00
	240	50/60	2,5	10,7	CTM25210-A00

* –Listados UL/C-US

** – Cumple con la normativa CE

Se encuentran disponibles otras tensiones.
Consulte con la fábrica.

