



Hotstart 的 OLM 加热系统是一款机油加热器,用于加热船舶发动机以及固定式地面发电设施和采矿设备中的柴油和汽油发动机的油箱。



### 无污染, 全功率启动

船舶加热系统可以提高大排量推进发动机的启动性, 立即以全功率启动, 消除预热延迟和怠速状态。对经过加热的机油进行强制循环能够均匀地加热油箱和外部回路管道, 从而增强启动和减少维护。



### 紧凑的封装设计

凭借设计的可用性、可靠性和安全性, OLM 的紧凑配置具有用于远程控制和系统状态的客户连接、泄压旁通阀和两个用于精确温度监测和控制的 PT-100 传感器。



### 设计灵活性

OLM加热器可以提供各种加热功率级别、高达690V的50和60Hz的电压, 以及根据需要定制的界面和接口, 可轻松集成到现有的电源, 控制系统和管路中。



### 支持与服务

Hotstart 在北美、欧洲和亚洲的办事处 - 结合遍布全球的合作伙伴和经销商网络, 可缩短交货时间并提供本土化的服务和支持。

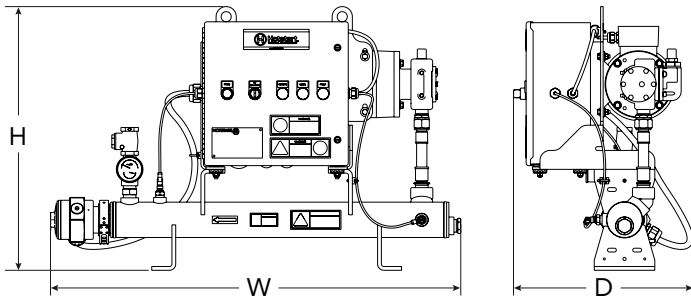

## 型号信息

正确的加热系统规格取决于多种因素，包括加热面积大小、流量、环境条件和其他考虑因素。我们也可以对在此处并未列出的包括加热功率在内的一些参数进行调整。如需有关为您的应用选择加热系统的帮助，请联系 Hotstart 亚太办公室，电子邮件地址为 [apac@hotstart.com](mailto:apac@hotstart.com)。

高度 (H)	宽度 (W)	深度 (D)	重量
664 mm	1032 mm	432 mm	73 kg
26.1"	40.6"	17"	160 lbs

系统				
相位	单相 (1 Ø)		三相 (3 Ø)	
电压 (50 Hz)	230V	380V	400V (380-415 V)	415V   690V
电压 (60 Hz)	120V	208V	220V	240V 380V   440V   480V   600V   690V
控制箱防水等级	NEMA 4 / IP66			
电机防水等级	IP55			
最低/最高环境温度	-20°C / 40°C (-4°F / 104°F)			
认证	CSA C/US	CE 认证	UKCA 认证	
	可获得船舶协会认证			

机油				
液体类型	发动机油	液压油	齿轮油	柴油
热功率	9 kW		12 kW	
温度控制	0-80°C (32-176°F), 可调整			
控制设定点	40°C (104°F), 出厂设置			
温度最高限制	90°C (195°F)			
泵功率	2 hp (1.5 kW)			
流量 (50 Hz)	9.5 gpm (2.2 m³/hr)		19 gpm (4.3 m³/hr)	
流量 (60 Hz)	11 gpm (2.5 m³/hr)		23 gpm (5.2 m³/hr)	
进水口/出水口	1" NPT 标准			
泄压	75 psi (517 kPa)			
最大压强	100 psi (690 kPa)			

显示的选项代表典型的测试或认证配置。其他选项或配置也许可用。如需有关加热系统应用的帮助，请联系 Hotstart，电子邮箱为 [apac@hotstart.com](mailto:apac@hotstart.com)。