

# 取り付け手順

## バッテリーカバー&パッド 予熱・保温ヒーター

### バッテリーカバー

#### 警告

感電の危険:バッテリーカバーを取り付ける前に必ずバッテリーの電源を切ってください。各国(各地域)の法律にしたがって電源を正しく接地してください。バッテリーカバーは必ず取り付けてから電源に接続してください。

けがの危険:感電や火災の危険を防ぐためプラグおよび露出コードに摩耗や損傷がないか使用前に点検してください。修理を行う際はヒーターの電源を切断してください。

#### 注意

やけどの危険:絶縁されたバッテリーケースにバッテリーが収容されている場合、バッテリーの過熱を防ぐためサーモスタットを使うことをお勧めします。バッテリーカバーのサーモスタットをカバーの重なり部分などで覆うことのないように注意してください。余分な重なりやサーモスタット機能の妨害は過熱の原因になります。

過熱によってバッテリーが損傷されたり、バッテリー寿命が短くなったりする可能性があります。

バッテリー損傷を避けるために:ニッケルカドミウム電池にはバッテリーカバーを使用しないことをお勧めします。



図1 バッテリーカバーの取り付け (最大重なり推奨値)

### カバーの取り付け

- 最初にバッテリーのマイナス端子、次にプラス端子の接続を切り、バッテリーを取り外します。
- バッテリーの側面の汚れを取り除きます。ケースに入っている場合はバッテリーケースを清掃します。
- バッテリーをカバーで覆います。サーモスタットがバッテリーの方を向いていることを確認してください。

注意: 最大重なり推奨値を超えないようにしてください。表1参照。

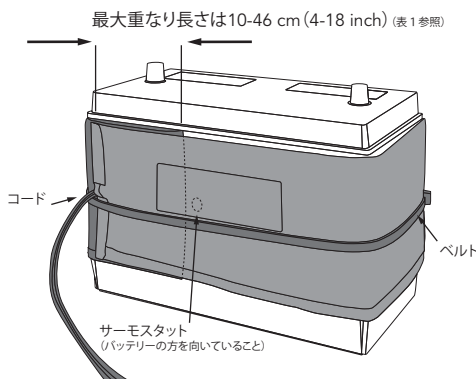
ワット数	最大重なり長
50	10 cm (4 inch)
80	15 cm (6 inch)
100	46 cm (18 inch)

- 付属のベルトでバッテリーを固定します。余分なベルトを取り除いてください。
- バッテリーがコードを踏まないようにコードをひいてください。コードを高温面や可動部品に固定しないでください。
- バッテリーを再び接続してください。まずプラス端子を接続し、次にマイナス端子を接続してください。バッテリーカバーを定格電源に正しく接続してください。
- カバーおよび電気接続部分に摩耗や過熱がないか稼働2年毎に点検してください。

Corporate & Manufacturing  
Headquarters  
5723 E. Alki Ave  
Spokane, WA 99212 USA  
+1.509.536.8660  
sales@hotstart.com

Oil & Gas Office  
21732 Provincial Blvd.  
Suite 170  
Katy, TX 77450 USA  
+1.281.600.3700  
oil.gas@hotstart.com

Europe Office  
HOTSTART GmbH  
Am Turm 86  
53721 Seigburg, Germany  
+49.2241.12734.0  
europe@hotstart.com

Asia Pacific Office  
HOTSTARTアジアパシフィック合  
同会社  
〒113-0021東京都文京区本駒込  
2-27-15 イントランスビル4F  
03-6902-0551  
japan@hotstart.com

# バッテリーパッド

## 警告

感電の危険:バッテリーパッドを取り付ける前に必ずバッテリーの電源を切ってください。電源は各国(各地域)の法律にしたがって正しく接地してください。バッテリーパッドは必ず取り付けてから電源に接続してください。

けがの危険:感電や火災の危険を防ぐためプラグおよび露出コードに摩耗や損傷がないか使用前に点検してください。修理を行う際にはヒーターの電源を切断してください。

## 注意

やけどの危険:絶縁されたバッテリーケースにバッテリーが収容されている場合、バッテリーの過熱を防ぐためサーモスタットを使うことをお勧めします。

過熱によってバッテリーが損傷されたり、バッテリー寿命が短くなったりする可能性があります。

バッテリー損傷を避けるために:ニッケルカドミウム電池にはバッテリーパッドを使用しないことをお勧めします。

バッテリーパッドは平らで均一な面に取り付けることをお勧めします。パッドの取り付け面およびバッテリー裏面の汚れを取り除いてから保温パッドを取り付けてください。



図2 バッテリーパッドの取り付け  
バッテリーはコネクター側のパッドの端から少なくとも38mm (1-1/2 inch) 離して設置してください。

## パッドの設置

1. まずバッテリーのマイナス端子、次にプラス端子を取り外します。バッテリー(単数または複数)を外します。
2. バッテリー裏面およびバッテリーケースの底またはパッドの取り付け面の汚れを取り除きます。

3. バッテリーパッドの文字のある方を上にしてバッテリーの下に敷くかケースの中に設置します。
4. バッテリーパッドを接続します。
  - ▶ バッテリーパッドを1台設置する場合は接地してください。
  - ▶ バッテリーパッドを複数台設置する場合、3ピンコネクターでパッドを接続してください。パッドが確実に接続されておりラッチが嵌合していることを確認してください。接地線を接続してください。図3参照。

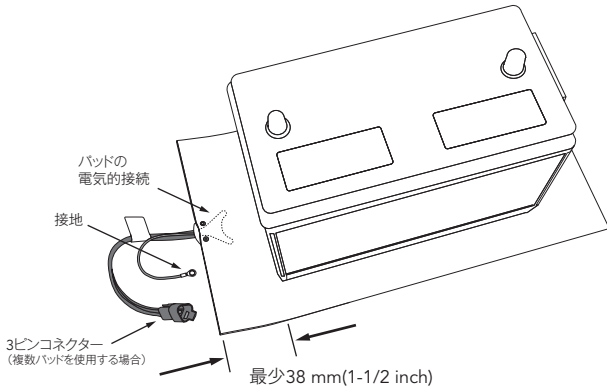
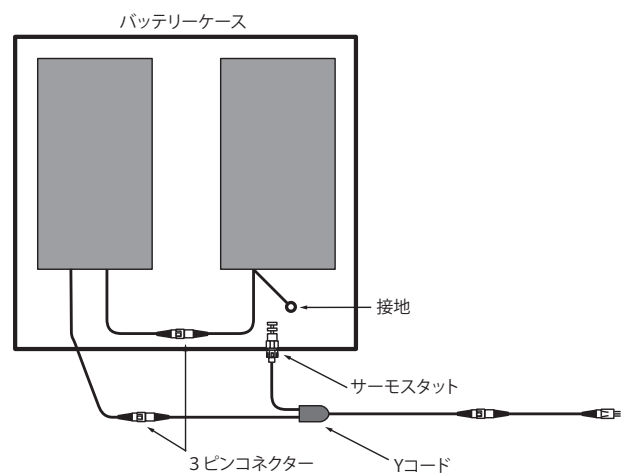

図3 バッテリーケースに接続された複数のバッテリーパッド。Yコードでサーモスタットが追加できます。

5. バッテリーがコードを踏まないようにコードをひいてください。コードを高温面や可動部品に固定しないでください。
6. バッテリーをパッドの上に置きます。パッドの電気接続部を損傷しないようにバッテリーは少なくとも38 mm (1-1/2 inch) パッドの端から離して設置してください。図2参照。
7. バッテリー(単数または複数)を再び接続します。まずプラス端子、次にマイナス端子を接続してください。バッテリーパッドを定格電源に正しく接続します。
8. パッドおよび電気接続部分に摩耗や過熱がないか稼働2年毎に点検してください。