

安装说明书

电池加热贴片、加热套

电池套

小心

电气危险：安装之前断开电池。电源必须根据国家和当地电气准则妥当地接地。切勿在安装之前将电池套连接到电源。

人身伤害：为避免可能的电气或火灾危险，每次使用前检查插头和暴露在外的接线是否磨损、损坏。进行维修之前，将加热器断电。

注意

过热风险：如果电池封闭在绝缘电池壳体中，建议使用带恒温器的包套来防止电池过热。重叠过多或恒温器阻隔可能引起过热。过热可能损坏电池或缩短电池寿命。

电池损坏：镍镉电池不建议使用电池套加热器。



图 1。电池套安装，图中显示建议的最大重叠。

安装电池套

1. 断开电池负极接线柱，然后断开正极接线柱。取下电池。
2. 清洁电池侧面。如果是封闭的，清洁电池壳体。
3. 包好电池。确保恒温器面向电池。

说明： 切勿超过最大建议重叠长度。见表 1。

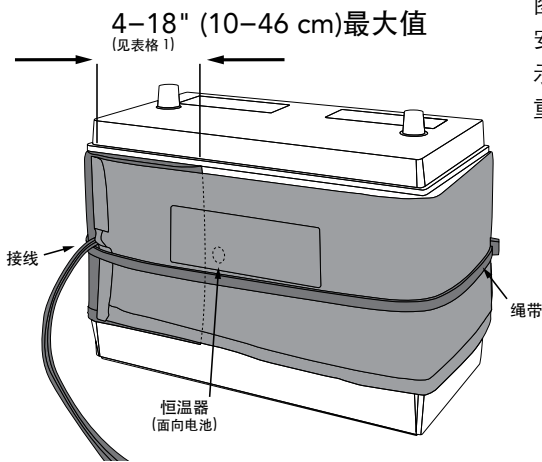
瓦特	最大重叠
50	4 英寸 (10 cm)
80	6 英寸 (15 cm)
100	18 英寸 (46 cm)

4. 用提供的绳带将电池套固定到电池。去掉多余的绳带。
5. 布线并固定接线。确保电池不会靠在接线上。切勿将接线固定到灼热表面或移动的部件。
6. 重新连接电池。先连接正极接线柱，然后连接负极接线柱。将电池套连接到额定电压合适的电源。
7. 每运行两年后检查电池套和电气连接装置是否磨损或过热。

公司和制造总部
5723 E. Alki Ave Spokane,
WA 99212 USA
509.536.8660
sales@hotstart.com

石油天然气办事处
21732 Provincial Blvd.
Suite 170
Katy, TX 77450 USA
281.600.3700
oil.gas@hotstart.com

欧洲办事处
HOTSTART 股份有限公司
Am Turm 86
53721 Siegburg, Germany
+49.2241.12734.0
europe@hotstart.com

亚太办事处
HOTSTART 亚太区有限公司
2-27-15-4F Honkomagome
Bunkyo-ku, Tokyo
113-0021, Japan
+81.3.6902.0551
apac@hotstart.com

电池贴片

小心

电气危险：安装之前断开电池。电源必须根据国家和当地电气准则妥当接地。切勿在安装之前将贴片连接到电源。

人身伤害：为避免可能的电气或火灾危险，每次使用前检查插头和暴露在外的接线是否磨损、损坏。进行维修之前，将加热器断电。

注意

过热风险：如果电池封闭在绝缘电池壳体中，建议使用恒温器来防止电池过热。过热可能损坏电池或缩短电池寿命。

电池损坏：镍镉电池不建议使用贴片加热器。

HOTSTART 建议将贴片安装在平整、均匀的表面上。在安装加热贴片之前，确保将要安装贴片的表面和电池底部表面的清洁。



图 2。电池贴片安装，图中显示电池和贴片边缘最少 1-1/2 英寸 (38 mm) 的间隙。

安装贴片

1. 断开电池负极接线柱，然后断开正极接线柱。拆下电池。
2. 清洁电池底部和电池壳体底板及打算用的贴片表面。

3. 将贴片放在表面上或外壳内，有字的一侧朝上。

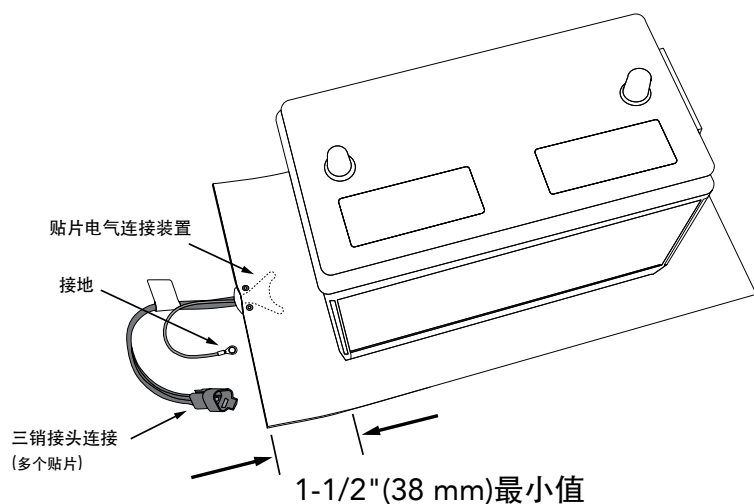
4. 连接电池贴片。

- ▶ 如果安装单个电池贴片，连接地线。
- ▶ 如果安装多个电池贴片，用三销接头连接贴片。确保连接装置牢固、锁存器啮合。连接地线。见图 3。

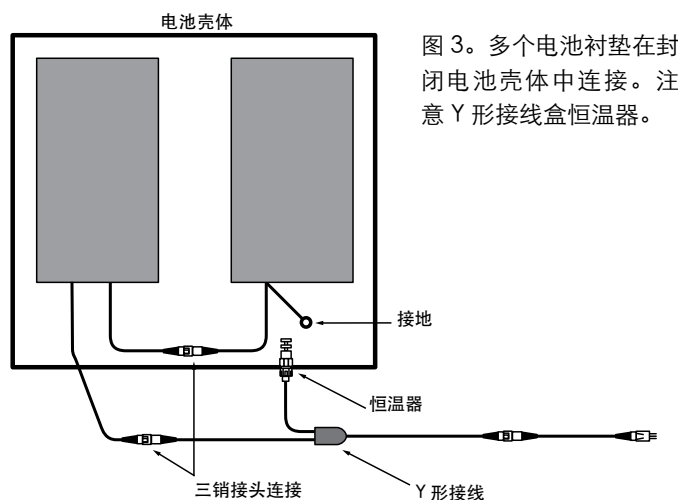

图 3。多个电池衬垫在封闭电池壳体中连接。注意 Y 形接线盒恒温器。

5. 布线，并将接线固定，确保电池不会靠在接线上。切勿将接线固定到灼热表面或移动的部件。
6. 将电池放在贴片上。确保电池放置在最少离贴片边缘 1-1/2 英寸 (38 mm) 的地方，以防止对贴片电气连接装置的损坏。见图 2。
7. 重新连接电池。先连接正极接线柱，然后连接负极接线柱。将贴片连接到额定电压合适的电源。
8. 每运行两年后检查贴片和电气连接装置是否有磨损或过热。