

# 安装说明书

## 电池加热套

Hotstart Manufacturing, Inc. 是本文包含的所有商标和版权资料的所有者，未经 Hotstart Manufacturing, Inc. 事先书面同意不得进行任何形式的复制。

### 电池加热套



**电气危险：**安装之前断开电池。电源必须根据国家和当地电气准则妥当接地。切勿在安装之前将加热套连接到电源。

**人身伤害：**为避免可能的电气或火灾危险，每次使用前检查插头和暴露在外的接线是否磨损、损坏。进行维修之前，将加热器断电。



**过热风险：**如果电池封闭在绝缘电池壳体中，建议使用带恒温器的加热套来防止电池过热。重叠过多或恒温器受阻可能引起过热。过热可能损坏电池或缩短电池寿命。

**电池损坏：**镍镉电池不建议使用电池套加热器。

**内壁间隙：**如果放入电池箱或电池盒内，HOTSTART 建议电池和内壁之间至少留有 1.5 英寸 (38mm) 的间隙。



图 1. 电池加热套安装，展示电池 (A)、电源线 (B)、绑带 (C) 以及带扣 (D)。最大重叠长度为 10 英寸 (25 cm)。

### 安装加热套

1. 断开电池负极接线柱，然后断开正极接线柱。取下电池。
2. 清洁电池侧面。如果电池箱或电池盒是封闭的，请对其进行清洁。
3. 如图 2 所示包裹电池。**注意！**允许的最大重叠长度是 10 英寸 (25 cm)。加热套不应阻挡电源线。

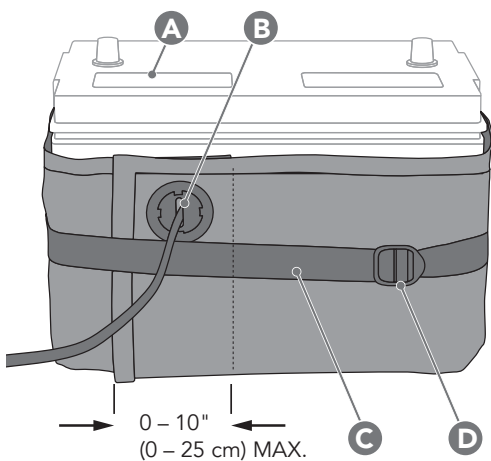

图 2. 包裹电池。

4. 用绑带环绕电池一周并裹紧。如图所示将绑带穿过带扣。要紧固绑带，将绑带对折穿过带扣并拉紧。固定余下部分的绑带。

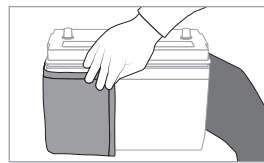

图 3. 穿带扣。

5. 将电源线端连接到三针插头。

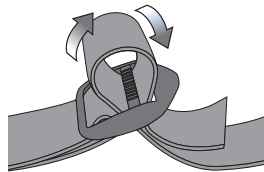

图 4. 将电源线端连接到三针插头。

6. 布线并固定电源线。确保电池不会靠在电源线上。**注意！**切勿将电源线固定到灼热表面或移动的部件。
7. 重新连接电池。先连接正极接线柱，然后连接负极接线柱。将加热套连接到额定电压合适的电源。
8. 每运行两年后检查加热套和电气连接装置是否磨损或过热。

公司和制造总部  
5723 E. Alki Ave  
Spokane, WA 99212 USA  
509.536.8660  
sales@hotstart.com

石油天然气办事处  
21732 Provincial Blvd.  
Suite 170  
Katy, TX 77450 USA  
281.600.3700  
oil.gas@hotstart.com

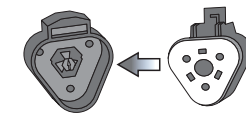
欧洲办事处  
HOTSTART 股份有限公司  
Am Turm 86  
53721 Siegburg, Germany  
+49.2241.12734.0 节  
europe@hotstart.com

亚太办事处  
HOTSTART 亚太区有限公司  
2-27-15-4F Honkomagome  
Bunkyo-ku, Tokyo  
113-0021, Japan  
+81.3.6902.0551 节  
apac@hotstart.com